

Produktinformation

Motor Vertikal Mischer MVS 110 T, MVS 200 T, MVS 330 T

Die maschinennahen Mischer der Serie MVS-T eignen sich zum Mischen von Kunststoffgranulat oder Materialien wie Masterbatch, Mahlgut und Additiven. Die Mischung ist homogen dank der zylindrischen Bauweise, welche Materialansammlungen verhindert, sowie dank des Fontänen-Mischsystems mit integrierter Schnecke. Der Mischer verfügt am Deckel und am Auslass über Sicherheitsschalter, die den Motor im Falle einer Öffnung blockieren. Diese Sicherheitsvorrichtungen sind speziell geschützt, um Beschädigungen zu vermeiden. Das Bedienfeld ist mit einem farbigen Touchscreen ausgestattet, der die Nutzung des Mixers sehr einfach macht. Die interne Mikro-SPS ermöglicht es dem Anwender, alle notwendigen Informationen für den korrekten Betrieb der Maschine abzurufen.



Vorteile:

- Runder Materialbehälter für eine bessere Durchmischung
- Farbige Touchscreen-Benutzeroberfläche
- Manueller oder automatischer Betrieb
- Tages- und Wochen-Programmierung
- USB-Schnittstelle
- Ethernet-Schnittstelle
- Für Industrie 4.0 vorbereitet
- Steuerung eines Füllstandssensors
- Teleskopbeine mit Bremsrollen
- Möglichkeit zum Anschluss einer Trocknungseinheit
- Große Öffnung für das Einfüllen des Materials
- Geschützte Sicherheitsvorrichtungen am Auslass und an der Tür

Produktinformation

Technische Daten

Modell	Kapazität	Maß A (mm)	Maß B (mm)	Maß H (mm)	kW
MVS110T	110 Liter	650	650	1285	0,37
MVS200T	200 Liter	850	850	1385	0,37
MVS330T	330 Liter	990	990	1500	0,37

MVS 110 T

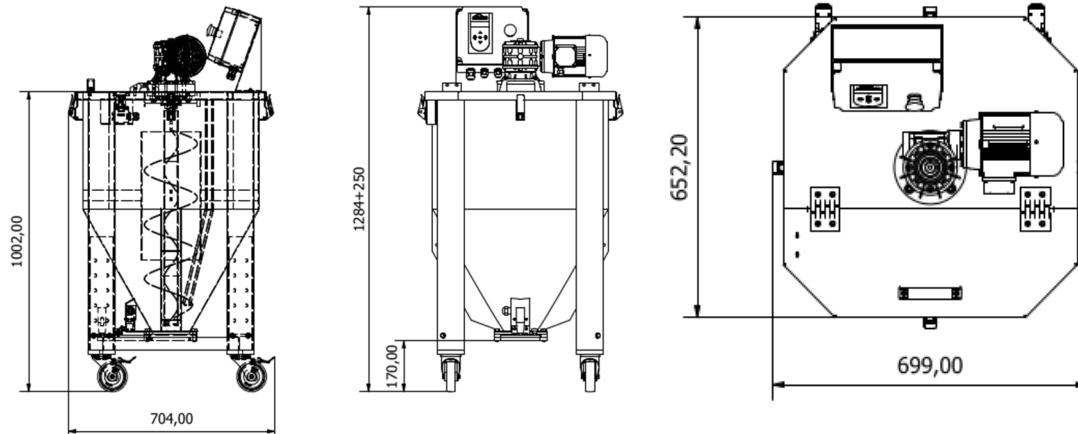

MVS 200 T

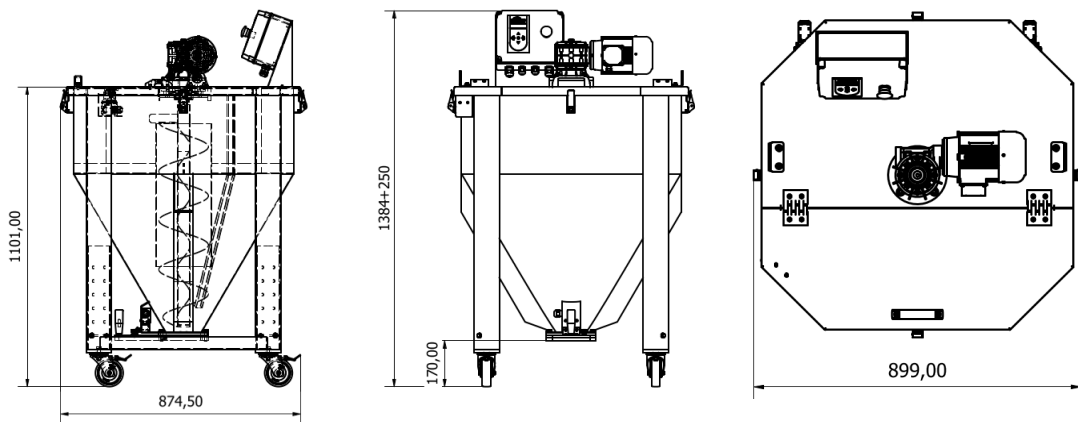

MVS 330 T

