

Warmluft - Trockner TF 400 E

Einsatzgebiet

Der TF - Trockner eignet sich zum vollautomatischen Trocknen und Fördern aller Kunststoffe. Die Trockner arbeiten in einem Temperaturbereich von 60 ° C bis 160 ° C, + - 2 ° C nach dem Prinzip eines Warmlufttrockners. Alle TF - Trockner trocknen bis zu einer Restfeuchte von minimal 0,1%

Der TF 400 E Trockner ist ein fahrbarer, kompakter Trockner mit einem Inhalt von 400 Liter, der gleichzeitig das Material zur Verarbeitungsmaschine fördert. Er besteht aus der Gebläse Einheit und dem beheizbaren Materialbehälter. Die elektrische Ausrüstung, Regelgeräte und Steuerung sind in einem separaten Schaltschrank untergebracht.

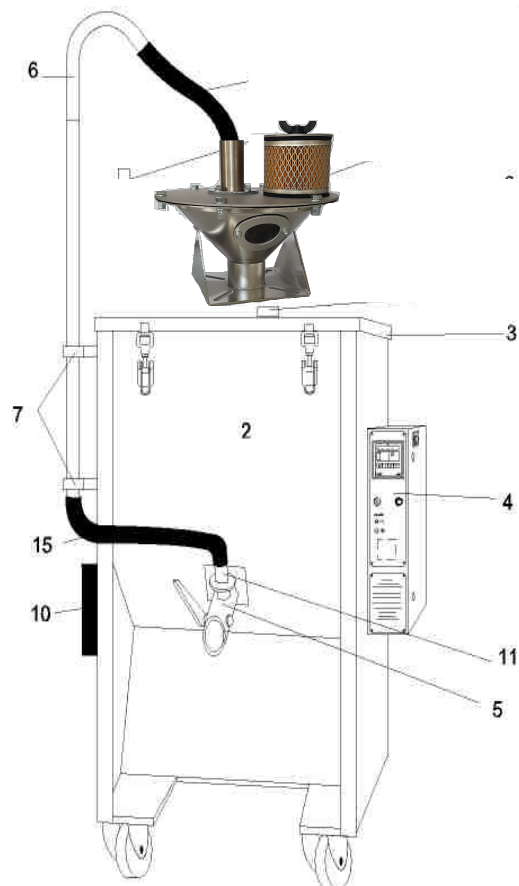

Lieferumfang Standardgerät:

- Fahrbares Kompaktgerät mit 400 Liter Inhalt und isoliertem Innenbehälter.
- herausnehmbarer Edelstahl Siebbehälter.
- Leicht zugänglicher und austauschbarer Luftfilter.
- Steuerung im Schaltschrank, seitlich am Gerät montiert.
- Hand Entnahme Einrichtung und Saugförderer Anschluss.
- manuelle Beschickung des Trockners über den Deckel.

Technische Daten

Mechanische Daten

Maße (H/B/T) in mm	1630x930x930
Gewicht in kg	280
Fassungsvermögen in Liter	400
Gebläseleistung in m ³ /h	290
Trockentemperatur in °C	60 - 160
Restfeuchte in %	0,1

Elektrische Daten

Anschlußwert V / Hz	3 x 400 / 50
Leistungsaufnahme in kW	12,5
Stromaufnahme in A	21,6
Granulatheizung in kW	11
Gebläseleistung in kW	1,5
Trockenleistung in kg/h	90 –150

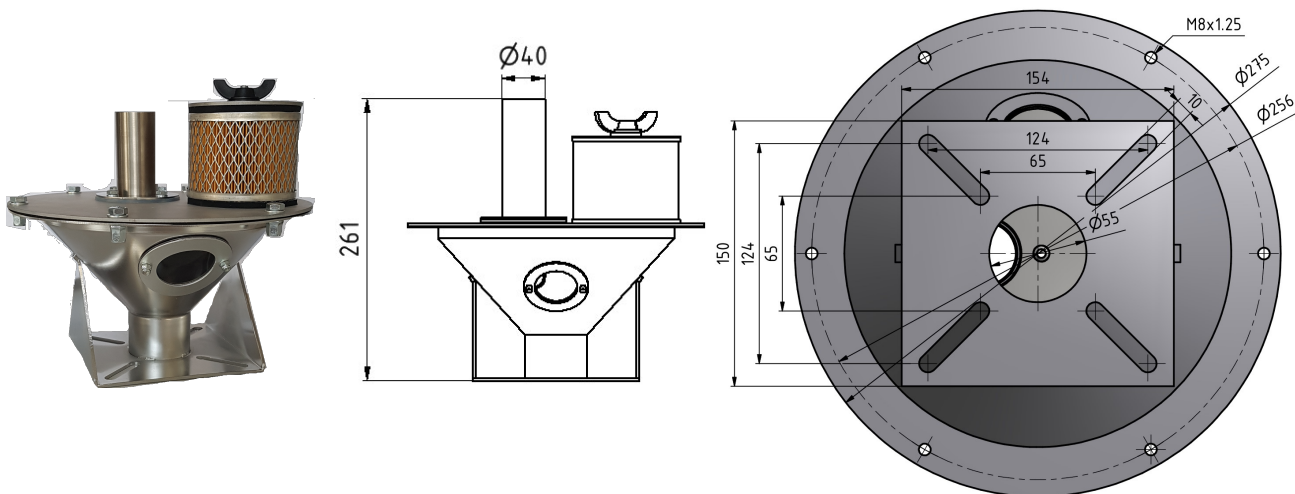

Warmluft – Trockner

TF 400 E

Bestell - Nummer 098-000100

Der Trockner ist mit Strukturfarbe RAL 7004 hell grau und der Schaltschrank und Geräteckel RAL 7016 dunkel grau lackiert.

Auf Wunsch, gegen Aufpreis, können andere Farbtöne und Betriebsspannungen gewählt werden.