

Warmluft - Trockner TF 200 E

Einsatzgebiet

Der TF - Trockner eignet sich zum vollautomatischen Trocknen und Fördern aller Kunststoffe. Die Trockner arbeiten in einem Temperaturbereich von 60 ° C bis 160 ° C, + - 2 ° C nach dem Prinzip eines Warmlufttrockners. Alle TF - Trockner trocknen bis zu einer Restfeuchte von minimal 0,1%

Der TF 200 E Trockner ist ein fahrbarer, kompakter Trockner mit einem Inhalt von 200 Liter, der gleichzeitig das Material zur Verarbeitungsmaschine fördert. Er besteht aus der Gebläse Einheit und dem beheizbaren Materialbehälter. Die elektrische Ausrüstung, Regelgeräte und Steuerung sind in einem separaten Schaltschrank untergebracht.

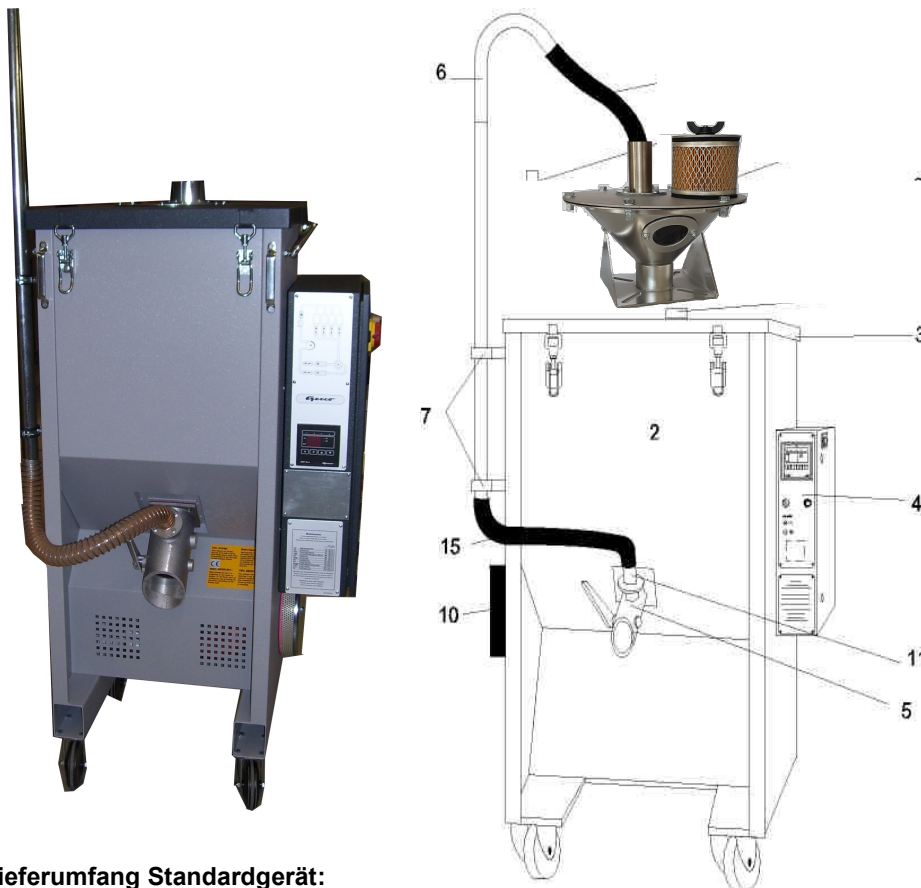

Lieferumfang Standardgerät:

- Fahrbares Kompaktgerät mit 200 Liter Inhalt und isoliertem Innenbehälter.
- herausnehmbarer Edelstahl Siebbehälter.
- Leicht zugänglicher und austauschbarer Luftfilter.
- Steuerung im Schaltschrank, seitlich am Gerät montiert.
- Hand Entnahme Einrichtung und Saugförderer Anschluss.
- manuelle Beschickung des Trockners über den Deckel.

Technische Daten

Mechanische Daten

Maße (H/B/T) in mm	1450x900x900
Gewicht in kg	222
Fassungsvermögen in Liter	200
Gebläseleistung in m ³ /h	290
Trockentemperatur in °C	60 - 160
Restfeuchte in %	0,1

Elektrische Daten

Anschlußwert V / Hz	3 x 400 / 50
Leistungsaufnahme in kW	12,5
Stromaufnahme in A	21,6
Granulatheizung in kW	11
Gebläseleistung in kW	1,5
Trockenleistung in kg/h	60 –100

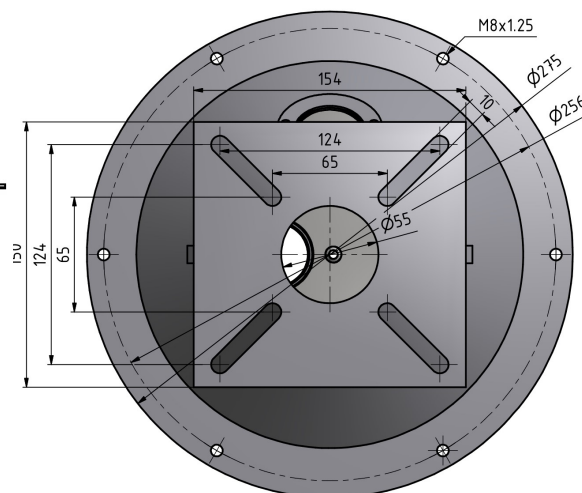
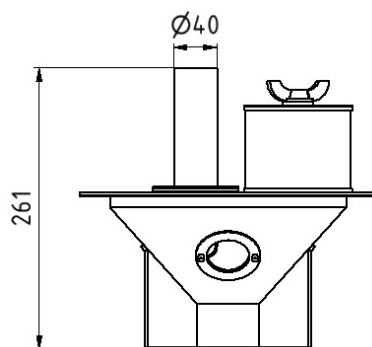

TF Abscheidebehälter 2 Liter Inhalt

Warmluft – Trockner

TF 200 E

Bestell - Nummer 096-000100

Der Trockner ist mit Strukturfarbe RAL 7004 hell grau und der Schaltschrank und Gerätedeckel RAL 7016 dunkel grau lackiert.

Auf Wunsch, gegen Aufpreis, können andere Farbtöne und Betriebsspannungen gewählt werden.