

Produktinformation

Granulatförderer VSF 501 / VSF 750

Einsatzgebiet

Die Förderer der VSF 501 / 750 - Baureihe werden zur Förderung aller Kunststoffgranulate eingesetzt. Die Geräte sind mit einem Seitenkanalverdichter ausgerüstet und dienen zur automatischen Befüllung von Kunststoff-verarbeitungsmaschinen. Die GERCO - Granulattrockner besitzen spezielle Aufnahmeelemente zur Verbindung von Fördergerät und Trockner. Sie erreichen eine Förderleistung von 500/700 kg nur über weite Strecken, wenn die Förderleitung verrohrt ist.

Durch Anschluss von Zusatzbaugruppen, **Zweikomponentenweiche**, **Druckluftfilterabreinigung**, wird ein erweiterter Einsatz der Fördergeräte erreicht.



Gebläse/ Steuereinheit



Materialbehälter

Lieferumfang Standardgerät:

- Materialabscheidebehälter aus Edelstahl
- Gebläse- und Steuereinheit (Seitenkanalverdichter), mit elektronischer Steuerung
- Förderzeiten und Förderzyklus separat einstellbar
- Sauglanze ø40
- Förderschlauch und Rückluftschlauch aus PU

Produktinformation

Technische Daten

Mechanische Daten

	VSF 501	VSF 750
Maße \varnothing x Höhe in mm Trichter	280 x 710	280 x 710
Maße Gebläseeinheit BxTxH	365 x 370 x 650	365 x 370 x 650
Gewicht in kg	26	26
Förderleistung in kg / h	500	750
Förderhöhe in m	5	5
Förderlänge in m	15	15
Behälterinhalt in Liter	20	20
Gebläseanschluss	$\varnothing 40$	$\varnothing 40$
Materialanschluss	$\varnothing 50$	$\varnothing 50$
Geräuschpegel 1 Meter Abstand dB	73	73

Behälterlochbild

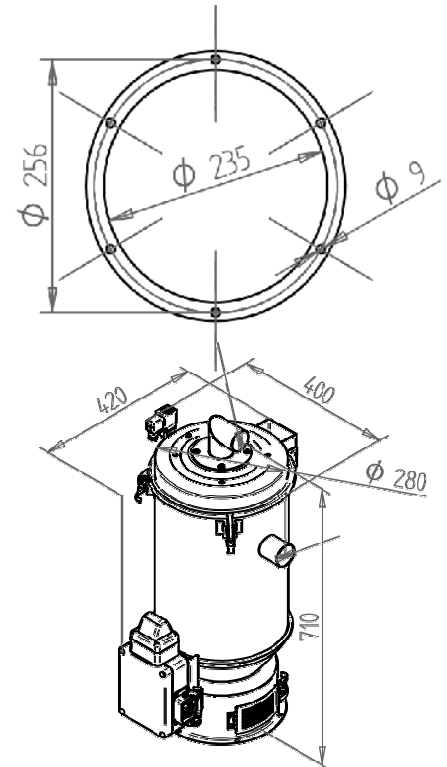

Elektrische Daten

Anschlusswert	3 x 400 V, 50 Hz	3 x 400 V, 50 Hz
Gebläseleistung in kW	2,2	4,0

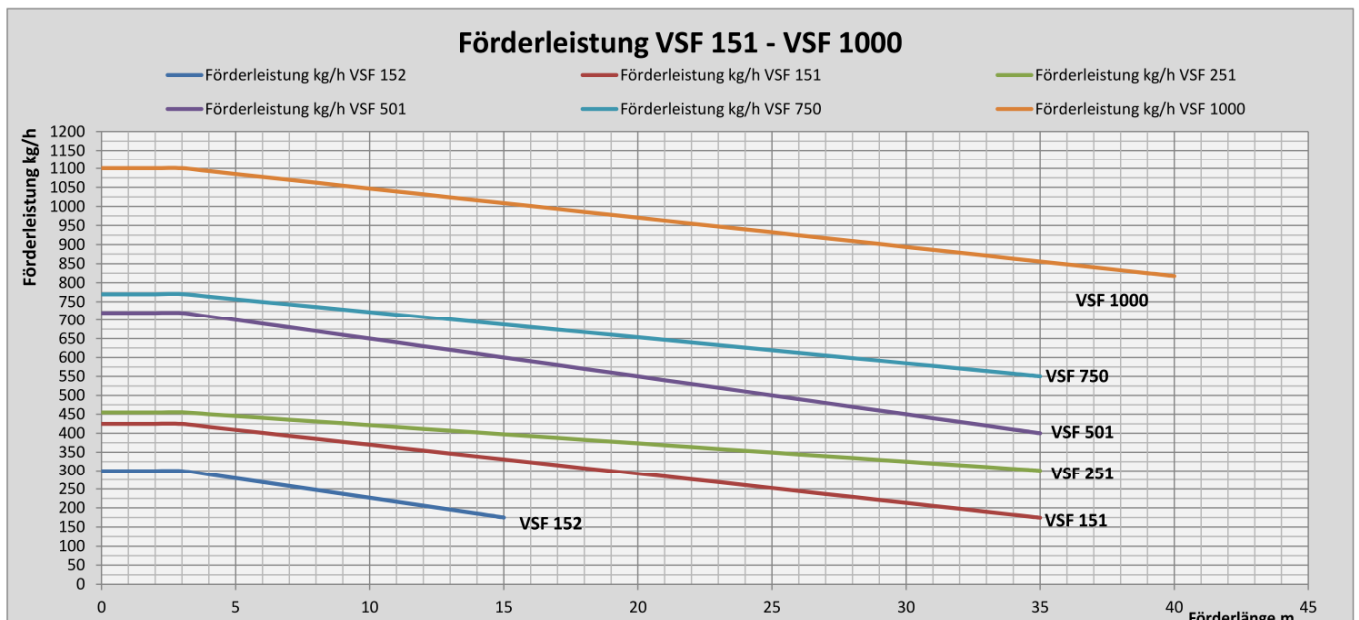

Zubehör

Zwei - Komponenten - Weiche ZKW 12

zum Fördern von zwei Materialien in den VSF 151 und VSF 251

Blitzleuchte

Adapterbehälter in unterschiedlichen Volumina.